

- **Élévateur Colonne standard**
- **Élévateur Colonne sans socle**
- **Élévateur Colonne pour charge lourde**
- **Élévateur Colonne étroite**



### Caractéristiques

- Adaptable à tout type de four et tout type d'enfourneur (grande longueur, grande largeur)
- Réversible droite-gauche
- Guidage vertical par 8 roulements à billes
- Guidage de l'enfourneur par roulements à billes surmoulés pour un déplacement silencieux
  
- Poignée de déblocage (verrouillage / indexage) d'étage ergonomique
- Rail de sol en inox sur mesure avec 2 butées réglables
- Équilibrage par contre-poids
- Transmission par sangle / haute résistance

# Élévateur Colonne standard

- Grande durabilité
- Déplacement sans effort
- Pour enfourneur largeur max 1200 mm et longueur max 3500 mm
- Disponible en 3 dimensions :
- Hauteur : 1800mm
- Hauteur : 2000mm
- Hauteur : 2200mm



## Dimensions

Modèle	Version	A - Hauteur de sole minimum	B - Hauteur de sole maximum	C - Passage libre sous l'enfourneur	D - Hauteur de la colonne
H 1800	Standard	520	1840	1806	1880
	Surbaissé	430	1740	1706	
H 2000	Standard	520	2030	1996	2070
	Surbaissé	430	1930	1896	
H 2200	Standard	520	2240	2206	2280
	Surbaissé	430	2140	2106	

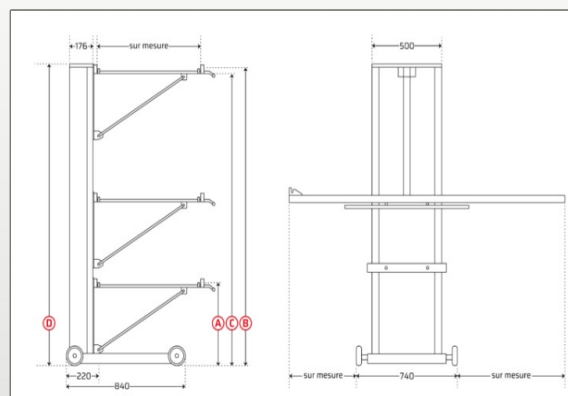

# Élévateur

## Colonne sans socle

- Empreinte au sol minimum
- Pour les fours à 1 voie
- Nettoyage facile
- Grande hauteur de passage sous l'enfourneur
- Pour enfourneur large max 1200 mm et longueur max 3500 mm

Disponible en 2 dimensions :

- Hauteur : 2000mm
- Hauteur : 2200mm



### Dimensions

Modèle	Version	A – Hauteur de sole minimum	B – Hauteur de sole maximum	C – Passage libre sous l'enfourneur	D – Hauteur de la colonne
H 2000	Standard	475	1983	1949	2017
	Surbaissé	375	1883	1849	
H 2200	Standard	475	2193	2159	2227
	Surbaissé	375	2093	2059	

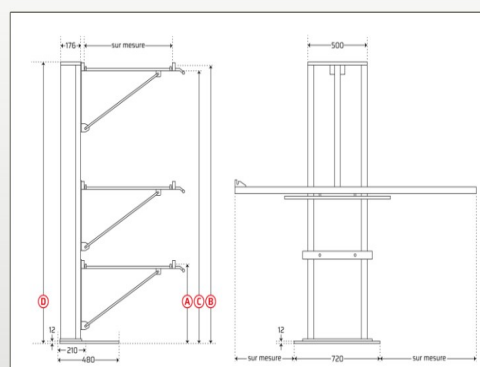

## Élévateur

### Colonne pour charge lourde

- Pour usage intensif
- Pour enfourneur largeur maxi 1200 et longueur supérieure à 3500 mm

Disponible en 1 dimension :

Hauteur : 2000 mm



#### Dimensions

Modèle	Version	A - Hauteur de sole minimum	B - Hauteur de sole maximum	C - Passage libre sous l'enfourneur	D - Hauteur de la colonne
H 2000	Standard	520	2030	1996	2070
	Surbaissé	430	1930	1896	
H 2200	Standard	520	2240	2206	2280
	Surbaissé	430	2140	2106	

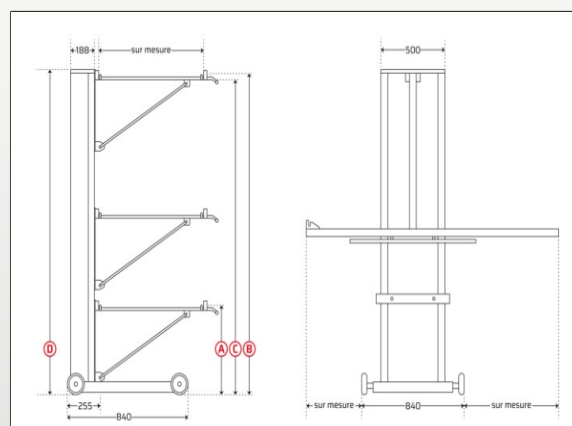

## Élévateur Colonne étroite

- Pour les espaces restreints
- 192 mm d'espace minimum entre l'intérieur du four et le mur
- Pour enfourneur largeur max 1200 mm et longueur max 3500 mm

Disponible en 1 dimension :

- Hauteur : 1800mm



### Dimensions

Modèle	Version	A - Hauteur de sole minimum	B - Hauteur de sole maximum	C - Passage libre sous l'enfourneur	D - Hauteur de la colonne
H 1800	Standard	520	1840	1806	1880
	Surbaissé	430	1740	1706	

